

W serie Betjeningsvejledning

Westwood

Englands 1. havetraktor



CE



ADVARSEL ⚠ FARE

- LÆS ANVISNINGER OMHYGGELIGT OG OVERHOLD DE ANFØRTE REGLER FOR BETJENING.
- UKORREKT BETJENING KAN MEDFØRE ALVORLIGE PERSONSKADER

Westwood W serie - Betjeningsvejledning

Indholdsfortegnelse

Sikkerhedsanvisninger	side 3
Betjeningsvejledning	
Sikkerhed	side 4
Indstilling af sæde	side 5
Choker	
Hastighedskontrol	
Omdrejningstæller	
Timetæller	
Tænding	
Betjening ved kørsel	side 6
Fremad kørsel / bakning	
Stop	
Parkering	
Frakobling af transmission	
Kontakt til at tænde og slukke klipperen	side 7
Indstilling af klippehøjde	
Transporthåndtag	
Lygter	
Vejledning i bio klip	side 8
Bio klip	
Bio klippebord til højt græs	
Rutinevedligeholdelse	side 9
Vedligeholdelse af motoren	
Vedligeholdelse af batteriet	
Rengøring af klippebordet	
Elektrisk kobling til klippebordets drivremspænding	side 10
Transmissionens drivrem	
Transmissionens olietank	
Udskiftning af klippebord / klippebordets drivrem	side 11
Afmontering af sædekassen	
Afmontering af klippebordet	side 12
Montering af klippebordet	
Styringssystem	side 13
Fejlfinding	
Justering af klippebordet	side 14
Dæk og hjul	side 15
Klipning	side 16
Motor og benzin	side 17
Elektriske dele	side 18
Supplerende vejledning	side 19
Specifikationer 4WD	side 20
Specifikationer 2 WD	side 21
Personlig servicebog	side 22
Overensstemmelseserklæring	side 23

Westwood W serie – Betjeningsvejledning

Træning

1. Læs vejledningen grundigt. Gør dig bekendt med betjeningsgreb og knapper, samt brug af udstyret
2. Lad aldrig børn eller voksne, der ikke har læst denne vejledning, betjene plæneklipperen.
3. Klip aldrig plænen, mens der er andre i nærheden – især børn.
4. Føreren eller brugeren er ansvarlig for ulykker eller evt. farer, andre mennesker og deres ejendom udsættes for.
5. Køb aldrig med passagerer.
6. Alle førere bør sørge for at få professionel og praktisk vejledning. Desuden bør følgende bemærkes:
 - Du skal være forsigtig og koncentreret, når du bruger denne maskine
 - Bevar kontrol over maskinen på glatte skrånninger. Du vil ikke kunne genvinde kontrol ved at træde på bremsen
 - De hyppigste grunde til at miste kontrollen er:
 - I Utilstrækkeligt hjulgreb
 - II For hurtig kørsel
 - III Betjening på stejle skrånninger (maks. 15° forhjulstræk, 25° 4WD)
 - IV Forkert vægtfordeling.

Forberedelse

1. Tjek, at maskinen opfylder alle gældende bestemmelser inklusive dem, der gælder for brug på offentlige veje.
2. Når du klipper plænen, skal du altid have kraftigt fodtøj og lange bukser på. Du må ikke være barfodet eller have sandaler på.
3. Undersøg omhyggeligt områder, hvor du vil bruge maskinen, og fjern alle sten, grene, ståltråd osv.
4. ADVARSEL – benzin er meget brændbar:
 - Opbevar benzinen i beholdere, der er beregnet til formålet
 - Fyld altid benzin på udendørs og undlad at ryge imens
 - Hæld benzin på, før du starter motoren. Du må aldrig tage dækslet af benzintanken eller hælde benzin på, mens motoren kører eller er varm.
 - Hvis du spilder benzin, må du ikke starte motoren, men skal flytte maskinen væk fra området med spildet og undgå at skabe tændingskilder, indtil benzindampene har spredt sig.
 - Sæt benzindækslet sikkert på igen.
5. Udskift defekte lyddæmpere.
6. Før brug skal du altid efterse knivene, boltene og skæreenheden for evt. slid eller skade.
7. Tjek hjulenes stand og sørg for, at de er pumpet op til det korrekte tryk (se side 17). Dette er ekstra vigtigt, hvis maskinen skal køre på offentlige veje.
8. Tjek, at plæneklipperen er i driftsklar, og tjek især bremserne og styretøjet.
9. Tjek, at alle ophæng, forbindelser og drejemøtrikker er fastspændte samt at hjulmøtrikkerne er tilspændt korrekt.

Westwood W serie - Betjeningsvejledning

Sikkerhed

1. Læs vejledningen grundigt. Gør dig bekendt med betjeningsgreb og -knappe samt brug af udstyret.
2. Motoren må ikke betjenes, hvor pladsen er trang, og der kan samle sig udstødningsgas.
3. Klip kun plænen i dagslys eller i ekstra stærk kunstig belysning.
4. Før du starter motoren, skal kniven og tilbehørstrækkene kobles fra og parkeringsbremsen trækkes.
5. Vær forsigtig på skråninger – maks. 15° for modeller med 2-hjulstræk (2WD) og 25° for modeller med 4-hjulstræk (4WD). Under ingen omstændigheder må maskinen køres på skråninger med mere end 25° hældning.
6. Husk på, at ingen skråninger er sikre. Man skal være ekstra forsigtig ved kørsel på græsskråninger for at undgå, at maskinen vælter.
 - Du må ikke standse eller starte pludseligt, når du kører op eller ned ad en bakke
 - Kobl langsomt til. Hold altid maskinen i gear, når du kører op eller ned ad en skråning
 - Maskinens hastighed skal være lav på skråninger og i skarpe drejninger
 - Vær opmærksom på buler og fordybninger samt andre skjulte farer
 - Undlad at klippe på tværs af en skråning
7. Hold øje med trafikken, når du krydser veje eller arbejder i nærheden af veje.
8. Stands knivene, før du krydser veje.
9. Når du bruger maskinen, må du aldrig lade andre komme i nærheden af maskinen, mens den er i brug.
10. Plæneklipperen må ikke bruges, hvis skærmene eller afskærmningerne er defekte, eller hvis beskyttelsesanordningerne mangler eller ikke er i god stand.
11. Regulatorens indstillinger må ikke ændres med henblik på at øge motorens omdrejningstal. Betjening af en motor ved meget høj hastighed øger risikoen for skader.
12. Før du forlader førerpladsen:
 - Frakobl gearet til knivene
 - Træk parkeringsbremsen
 - Sluk motoren, og tag tændingsnøglen ud
13. Du skal altid frakoble gearet, trække parkeringsbremsen, slukke motoren og frakoble tændrørsledningen eller tage tændingsnøglen ud, før du:
 - Fjerner blokeringer
 - Tjekker, rengør eller arbejder på plæneklipperen
 - Fylder benzin på

Desuden:

- Hvis plæneklipperen slår mod en genstand, skal den efterses for skade og evt. reparationer foretages, før motoren startes igen
 - Hvis maskinen begynder at vibrere unormalt, skal den straks tjekkes. Kontakt en forhandler efter behov.
14. Reducér gasindstillingen, før motoren slukkes.
 15. Du må aldrig arbejde på plæneklipperen, mens motoren kører.

Du skal altid:

- Brug din sunde fornuft og sørg for at maskinen er sikker og driftsklar ved kun at montere originale reservedele fra producenten.
- Undersøg det område, der skal klippes, bemærk evt. stubbe, mandehuller, buler eller fordybninger og undgå dem, for at undgå at beskadige knivene.
- Sørg for, at benzintanken er fuld, før du starter maskinen. Vi anbefaler, at du bruger STANDARD BLYFRI benzin.
- Frakobl begge batteriklemmer, før du påbegynder arbejde på motorrummet.

Du må aldrig:

Lade motoren køre uden opsyn.

Håndtag til justering af klippehøjde
Instrumentbræt
Kørepedaler
Tænding, betjeningsgreb til gas og parkeringsbremse
Udstødningrør
Klippebord
Antiskalperingshjul
Benzintank

Westwood W serie – Betjeningsvejledning

Indstilling af sæde (figur 2)

Sædet på Westwood W serien kan indstilles fremad og bagud, så det passer til føreren. Du skal blot løfte låsen foran på sædet og føre sædet fremad eller bagud, som du ønsker. Du skal altid sikre dig, at sædet er gået i lås, før du begynder at køre.

Tænding (figur 3)

“Nøglestarten” styrer tændingen, og en startknap styrer motorstart. Motoren kan ikke startes med mindre parkeringsbremsen er trukket. Sæt nøglen i og drej den. Tryk så på startknappen. Dette vil aktivere starteren. Sluk motoren ved at dreje nøglen til venstre (efter at du har slukket for knivene). Tag altid nøglen ud af maskinen efter brug for at undgå, at andre bruger den. **DU SKAL ALTID SLUKKE FOR TÆNDINGEN, FØR MASKINEN STARTES IGEN.**

BEMÆRK: 4WD modeller har en ekstra kontakt på armen til frakobling af transmissionen bagpå. Hvis armen trækkes ud, vil motoren ikke kunne starte.

Choker (figur 3)

Der sidder en selvstændig choker på nogle modeller. Denne choker bør anvendes sammen med en hurtig indstilling af gas-spjældet, når motoren startes fra kold. Den skal ophæves så hurtigt som muligt. Undlad at bruge chokeren, når du starter en varm motor.

Motorhastighedsregulering (figur 3)

Håndtaget skubbes fremad for HURTIG () og bagud for LANGSOM (). På nogle modeller sidder chokeren over den hurtige indstilling. En kold motor startes på chokerindstillingen, en varm motor på HURTIG-indstillingen. Chokerindstillingen skal ophæves så hurtigt som muligt. Motoren bør altid betjenes på HURTIG-indstillingen.

Omdrejningstæller (figur 4)

Omdrejningstælleren på det elektroniske display angiver motorhastigheden. Denne funktion bør anvendes, når klippebordet er tilkoblet og sammen med fremad hastigheden. Omdrejningstallet må ikke falde under 2600 omdr./min. for at sikre komplet klipning. Displayet vil blinke, hvis dette skulle ske. Hvis displayet begynder at blinke, mens maskinen er i brug, og omdrejningstallet falder til under 2600 omdr./min. er der to løsninger: a) Nedsat fremad hastigheden b) Hæv klippehøjden.

Timetæller (figur 4)

Maskinen er monteret med en timetæller, således at du kan overholde de anbefalede serviceintervaller. Timetælleren tæller kun, mens motoren kører. Vi anbefaler, at maskinen efterses efter 50 timers brug eller årlig, alt efter hvad der indtræffer først. Serviceintervaller er allerede indstillet i printkorthukommelsen og vil blinke med et 'S' på parkeringsbremsens display, før det er tid for service. Denne vil blive nulstillet af forhandleren.

Bemærk: 50 timers klipning med 8 km/t. svarer til 400 km plæneklipping!

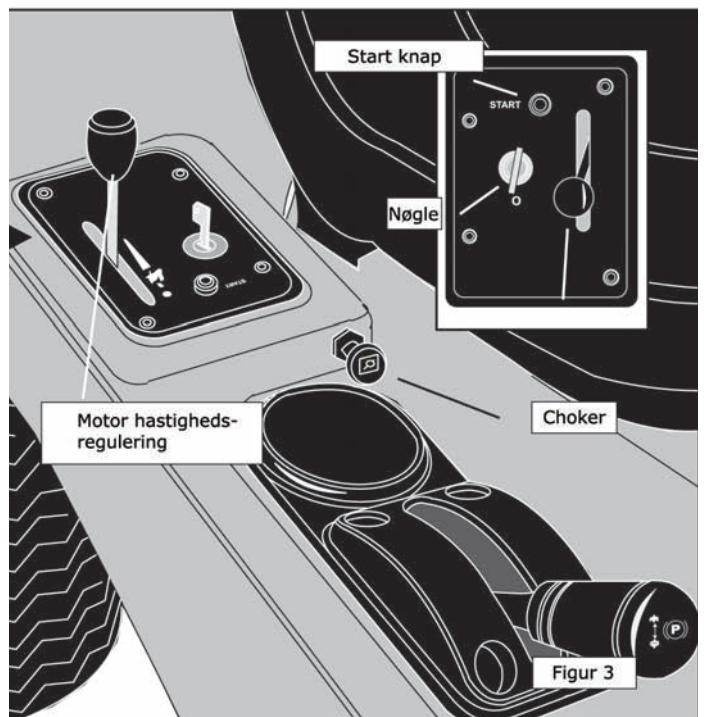
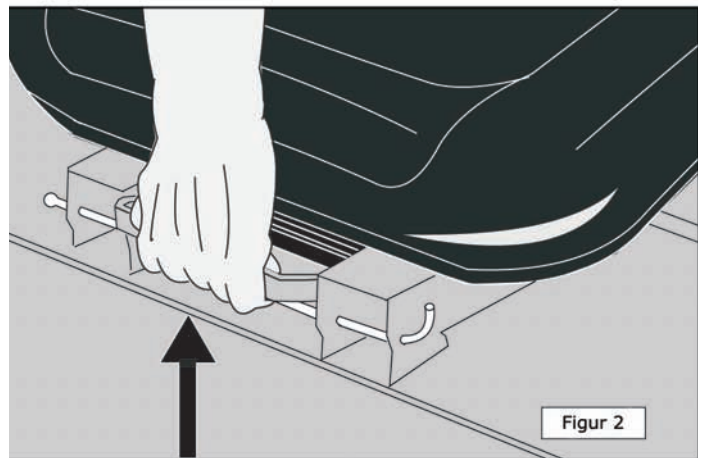

Westwood W serie - Betjeningsvejledning

Betjening ved kørsel (figur 5)

Fremad hastigheden for W serien styres med pedalen 'A'. Bakning styres med pedalen 'B'.

Fremad kørsel / bakning (figur 5 og 6)

Hold fødderne væk fra pedalerne 'A' og 'B', og slip parkeringsbremsen ved at skubbe bremsehåndtaget (Fig. 6) fremad for at begynde at køre. Træd så forsigtigt ned på pedal 'A', hvorpå maskinen kører fremad. Jo hårdere du træder på pedal 'A' desto hurtigere kører maskinen. Pedalen har næsten samme funktion som speederen i en bil med undtagelse af, at den styrer den hydrostatiske transmission og ikke påvirker motorens hastighed. Hvis du ønsker at bakke, skal du blot træde pedal 'B' ned. Som med fremad-pedalen øges bakhastigheden, jo hårdere du træder på pedalen.

Stop (figur 5)

Stand maskinen ved blot at slippe enten pedal 'A' eller 'B', hvorpå den naturlige bremsning af det hydrostatiske system vil bringe maskinen til at stå stille. Slip en pedal gradvist for at opnå en jævn bremsning. Flyt foden hurtigt for et nødstop.

Parkering (figur 5 og 6)

Tag foden af pedal 'A' eller 'B' (som når du standser normalt), og træk så blot parkeringsbremsen (fig. 6) til opret position – der vil blive vist et "P" på instrumentbrættets display. Når du slukker motoren, vil den naturlige bremsning af det hydrostatiske system øge bremsens effekt. Det er det samme som at lade bilen stå i gear.

Frakobling af transmission (figur 7)

Den hydrostatiske transmissions naturlige bremsning bevirker, at det er vanskeligt at skubbe eller trække W serie maskinerne. Før du kobler den fra, skal du sikre dig, at maskinen står på et fladt og plant underlag. Find frakoblingen af transmissionen, der sidder bag det forreste højre hjul. Kobl transmissionen fra ved at trække armen ud. Slip parkeringsbremsen ved at flytte håndbremsen fremad (fig. 6). Du vil nu kunne skubbe W serien med en hastighed på maks. 3,2 km/t. Sørg for at tilkoble igen FØR du starter W serie maskinen.

Ventil for udtømning – 4WD modeller (figur 7 og 8)

Foruden standardventilen er der også monteret en ekstra neutral ventil på 4WD W serie modellen, for at bagtransmissionen også kan køre på frihjul. Den sidder øverst til venstre på bagtransmissionen. Gearet frakobles ved at trække armen bagud. Sørg for at frakoble ventilen for udtømning ved at skubbe armen tilbage, FØR du starter W serie maskinen. Der er monteret en ekstra sikkerhedskontakt på armen til den bageste transmission, som er forbundet til parkeringsbremsens sikkerhedssystem, og den vil ikke lade motoren starte, med mindre den bageste arm er skubbet ind og parkeringsbremsen er trukket.

– ADVARSEL –

Der kan opstå ALVORLIG SKADE i den hydrostatiske transmission, hvis motoren startes, mens ventilerne for udtømning er frakoblet.

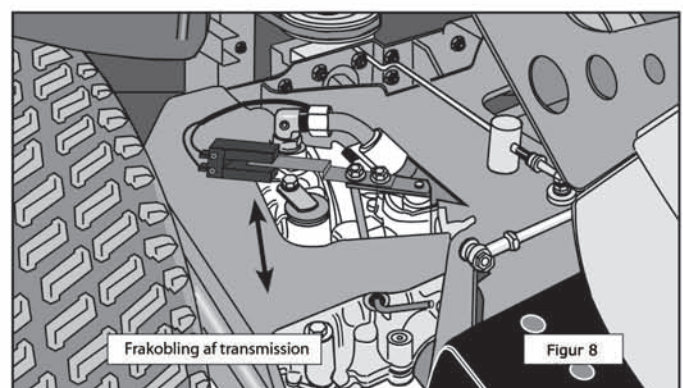
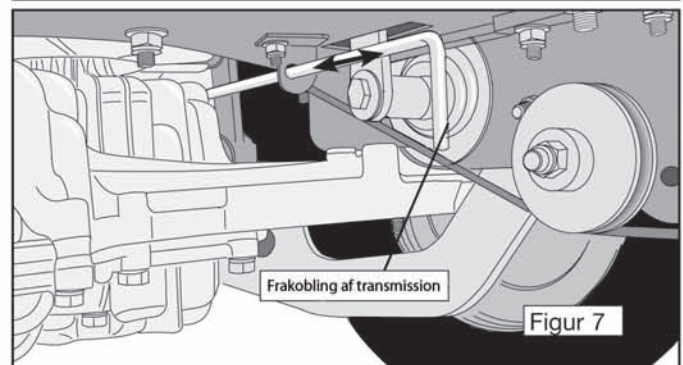
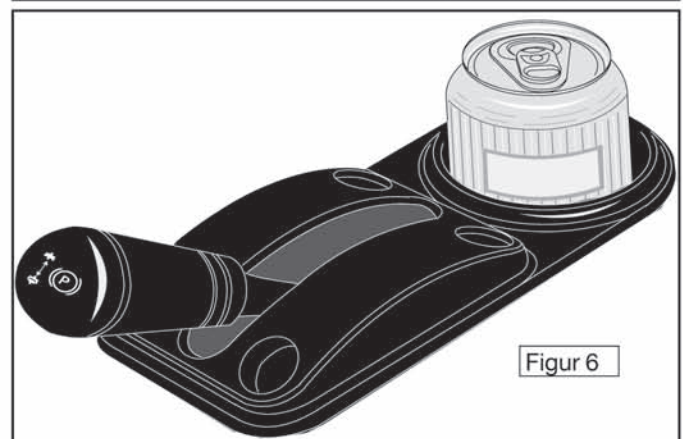
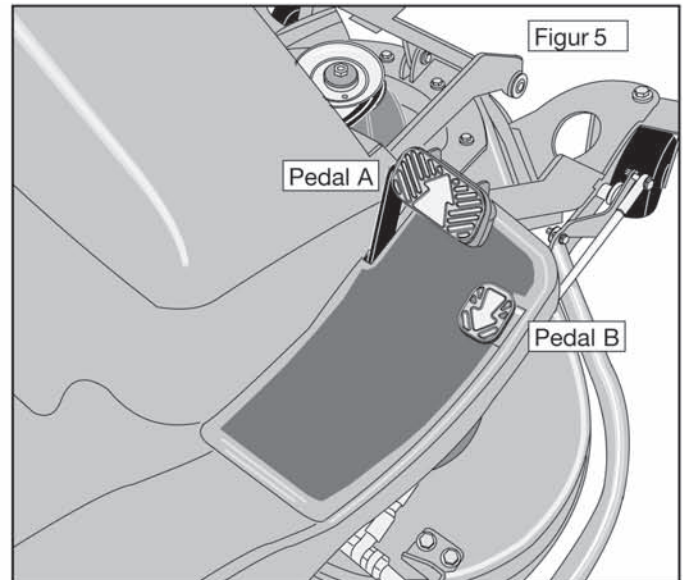

Westwood W serie - Vejledning i klipning til muld

Kontakt til at tænde og slukke klipperen (figur 9)

Klipperkontakten styrer den elektromagnetiske knivkobling. Du kan tænde for klipperen ved at trykke på og slippe kontakten, da dette vil tilkoble klippebordet. Du kan se, at klippebordet er tilkoblet ved at kontrollampen for klippebordets højde blinker (fig. 11). Som en ekstra sikkerhedsfunktion blinker forlygterne hele tiden, mens klippebordet kører, for at advare andre om, at maskinen klipper. Du kan standse klippebordet ved at trykke på kontakten igen. Klippebordet vil kun starte, når føreren sidder på sædet og bordets transporthåndtag er i sænket position, da der er monteret sikkerhedskontakter, som forhindrer klippebordet i at køre i transportposition, eller hvis der ikke sidder nogen på sædet.

Selvom klippebordet slukkes automatisk, når du slukker for motoren, eller når føreren stiger af sædet, bør du ikke sætte din lid til disse funktioner, men altid sørge for at slukke for klippebordet, så snart du er færdig med at klippe og helt sikkert, FØR du slukker motoren eller stiger af maskinen. Klipperen vil kun fungere, mens føreren sidder i sædet.

Elektrisk indstilling af klippehøjden (figur 10 og 11 A)

Klippehøjden indstilles ved at dreje drejekontakten mod uret for at sænke bordet og med uret for at hæve bordet. Højdeindikatoren på det elektroniske display (figur 11-A) viser bordets position (0-laveste til 9-højeste). Du kan få mest ud af denne finindstilling ved at justere klippehøjden kontinuerligt i overensstemmelse med jordbunds- og græsforholdene. Du bør ikke foretage nedadgående justeringer, mens du kører, før du er bekendt med højdejusteringen, så du undgår at "skalpere" plænen.

Transporthåndtag (figur 12 A)

Klippebordet kan hæves, så klippebordets forreste hjul er fri af underlaget, og maskinen nemt kan flyttes fra et sted til et andet. Du skal blot løfte håndtaget, indtil det låser på plads. Du kan sænke klippebordet, når du har nået det område, du ønsker at klippe ved at trykke knappen i håndtaget ind og sænke klippebordet ned på underlaget.

Bemærk: Der er monteret en sikkerhedskontakt på dette håndtag, som vil forhindre klippebordet i at køre, mens det befinder sig i hævet position. Du bør dog ikke kun sætte din lid til denne kontakt, men sørge for at slukke for klippebordet, før det løftes op i transportpositionen.

Lygter (figur 13)

Hvis du trykker på lyskontakten, tændes forlygterne. Sluk forlygterne ved at trykke på lyskontakten igen. Forlygterne vil kun fungere, hvis tændingskontakten er tændt. Hvis du trykker på kontakten til forlygterne, mens klippebordet kører, lyser forlygterne kontinuerligt og vender først tilbage til at blinke, når du atter trykker på kontakten til forlygterne.

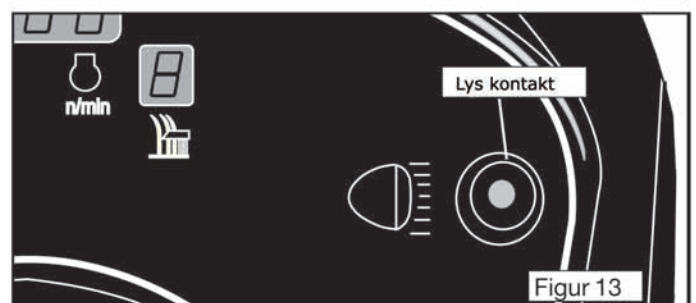
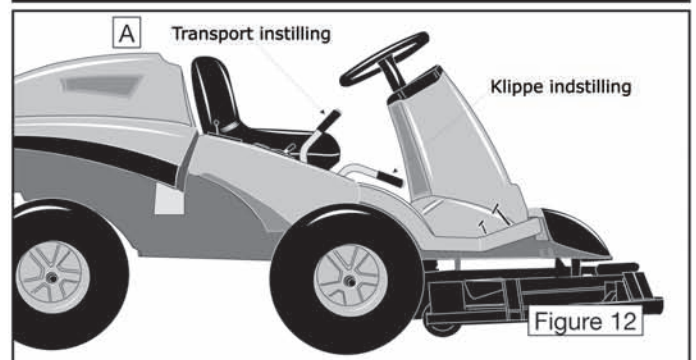
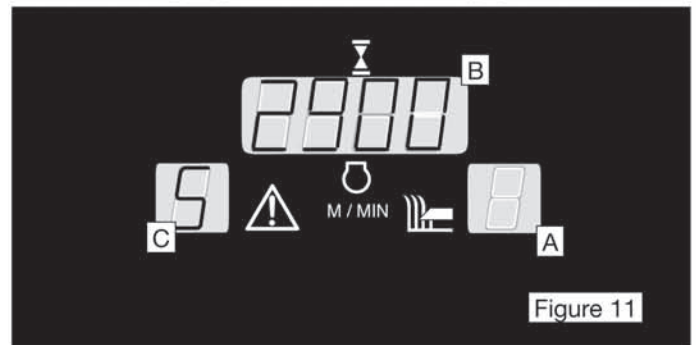
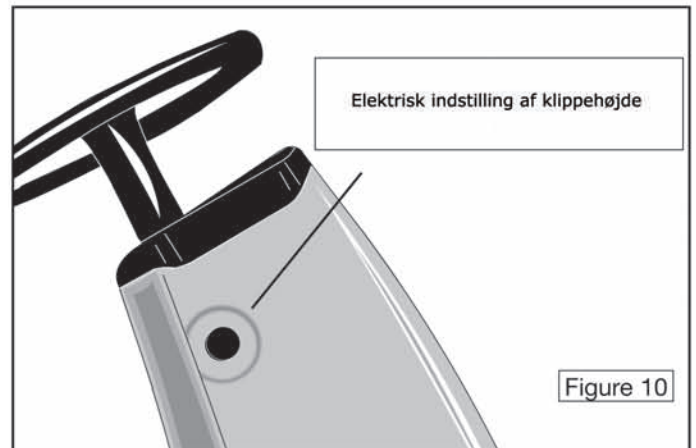
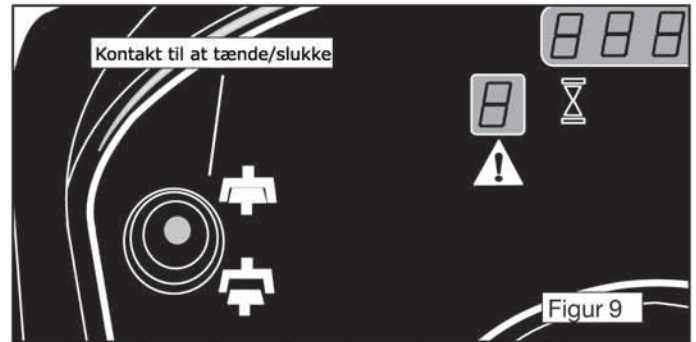

Westwood W serie - Rutinevedligeholdelse

Bio-klip (figur 14)

Kan spare tid, det betyder at du ikke har rådne stakke af afklippet græs liggende, og kan tilføre næring til plænen.

Når du bio-klipper, er det nødvendigt at følge visse regler:

1. Du må ikke reducere græssets højde med mere end 1/3 af dens højde i hvert gennemløb. Hvis græsset er blevet langt, skal du klippe i flere gennemløb for at opnå den ønskede højde.
2. Lad motoren køre med maks. hastighed.
3. Klip ofte især om foråret og tidlig sommer. Korte afklipninger på 25 mm eller mindre nedbrydes hurtigere.
4. Hvis der efterlades grimme stakke afklippet græs, skal du øge klippehøjden.
5. Kø fremad med en hastighed, der ikke får omdrejningstallet til at falde.
HUSK! Hvis displayet for omdrejningstal blinker under 2600 omdr./min., har du to muligheder:
a) Nedsæt fremad hastigheden.
b) Hæv klippehøjden.
6. Variér klippemønstret fra klipning til klipning.
7. Hold altid undersiden af klippebordet rent for at sikre god græsstrøm.
8. Tjek altid, at knivene er skarpe og i god stand. Prøv aldrig selv at slibe eller udskifte dem. Nye Westwood knive er ikke dyre. Det er god praksis at bede forhandleren om at udskifte dem.

Bord til bio-klip af højt græs (figur 15)

Alternativet til universalbrug, når du klipper langt græs eller markgræs, er klippebordet "bio-klip af højt græs".

Når du bruger klippebordet til bio-klip af højt græs, skal du sørge for følgende:

1. Når du klipper meget højt græs, skal klippebordet indstilles til de højere indstillinger 7-9.
2. Kø fremad med en hastighed, der ikke får omdrejningstallet til at falde. HUSK! Hvis displayet for omdrejningstal blinker under 2600 omdr./min., har du to muligheder:
a) Nedsæt fremad hastigheden.
b) Hæv klippehøjden.
3. Tjek regelmæssigt klippebordets drivremspænding i henhold til vejledningen (side 10).

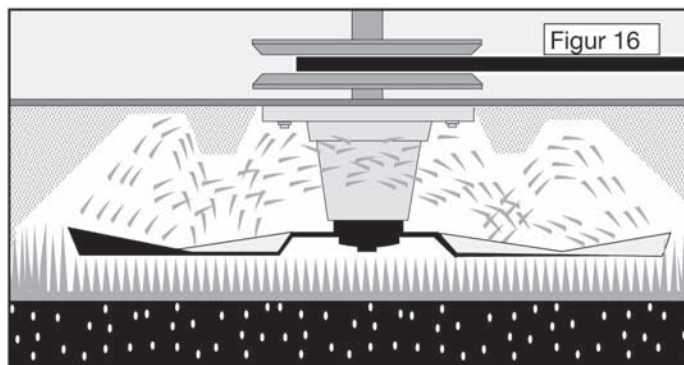
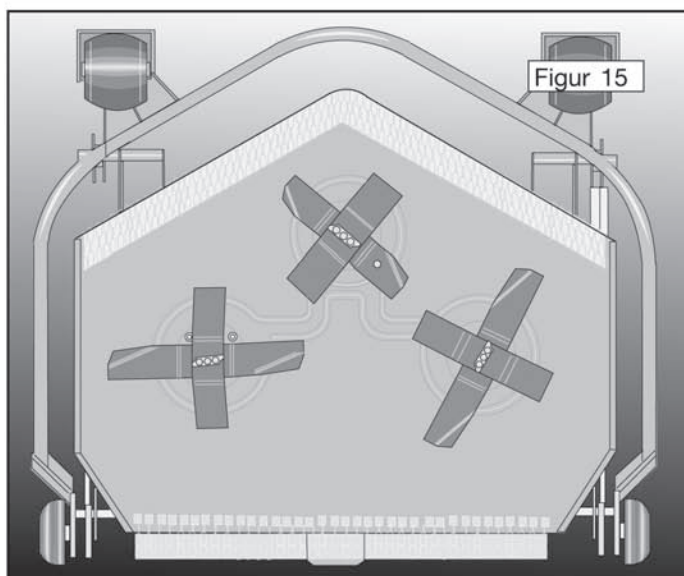
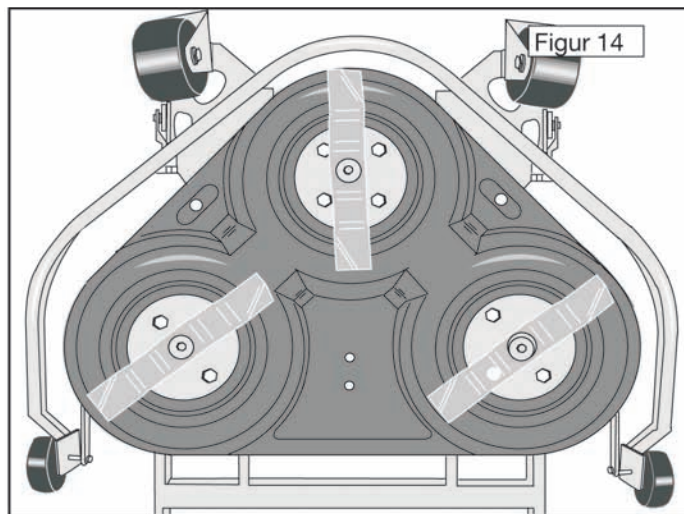

Westwood W serie - Rutinevedligeholdelse

Vedligeholdelse af motoren

Se motorproducentens instruktionsbog, der følger med denne vejledning.

Vedligeholdelse af batteri (figur 17)

Batteriet på W serie maskinen er en forseglede enhed, der kræver meget lidt vedligeholdelse. Hvis batteriet skal oplades af en eller anden grund, bedes du bemærke, at forseglede blysyrebatterier behøver en særlig 2-trins ladeenhed. Alle batterier, der oplades på en standard batterilader, vil hurtigt blive afladet. Forhandleren vil kunne levere en batterilader, der er specielt konstrueret til det batteri, der sidder på maskinen. Batteriladerens delnummer er 449563000. Hvis W serie maskinen ikke starter, skal du læse afsnittet om fejlfinding i denne vejledning.

Rengøring af klippebord

Det er bedst regelmæssigt at tjekke og rengøre klippebordet så ofte som muligt. Dette kan gøres nemmere ved at sætte klippebordet i 'Vask' position (se herunder) eller ved at fjerne klippedækket (følg anvisningerne op side 12)

Før du sætter klippebordet i vaskeposition, skal du sikre dig, at maskinen er parkeret på et plant underlag, og at parkeringsbremsen er trukket (dette er nemmere at gøre, hvis maskinen står på et fast underlag som f.eks. beton eller asfalt).

1. Sænk klippebordet ned på jorden med 'Transporthåndtaget', og indstil klippehøjden til 0 eller 1 på displayet for højdeindstilling.
2. Afmonter bordets remdæksel ved at skrue M5 bolten ud med en 3 mm unbrakonøgle.
3. Tag aktivatorstikket bag på klippebordet ud (stikket vil blive beskadiget, hvis klippebordet afmonteres eller sættes i vaskeposition, mens aktivatoren er tilsluttet).
4. Udløs bordets remspænding ved at trække strammerarmen fremad, afmonter drivremmen, og sæt armen tilbage i spændt position.
5. Løsn de 2 clips på klippebordstapperne, én på hver løftearm, og fjern clipsene og tapperne.
6. Træk klippebordet fremad, indtil armene når enden af noterne, og løft dem så ind i vaskepositionen.
7. Montér de to bordtapper og clipsene gennem det øverste hul i enden af løftearmen for at fastgøre bordet i vaskeposition.
8. Klippebordet kan nu rengøres.

Der behøves ikke mere end standard slangetryk til at fjerne græs fra bordet, hvis det gøres kort tid efter klipning.

Westwood anbefaler ikke at bruge en højtryksrenser. Hvis du bruger en sådan, vil evt. skade ikke være dækket af garantien.

Klippebordet monteres på følgende måde:

1. Tag de to bordtapper ud, og sænk klippebordet. Før det ind under maskinen foran, så tungen bag på bordet ligger ud for noten i løfteophænget.
2. Montér bordremmen på remskiven, og sørg for, at håndtaget trækkes fremad ind i den ikke spændte position.
3. Montér de 2 bordtapper og clips, idet du sørger for, at clipsene låses (se fig. 20 og 21).
4. Montér aktivatorstikket i muffen på maskinen.
5. Spænd bordremmen igen ved at flytte bordets remstrammerarm bagud, indtil den er plan med løfteophænget.
6. Tjek, at remspændingen er korrekt (se side 10), og justér efter behov. Til sidst monteres remdækslet med M5 bolten og en 3 mm unbrakonøgle.

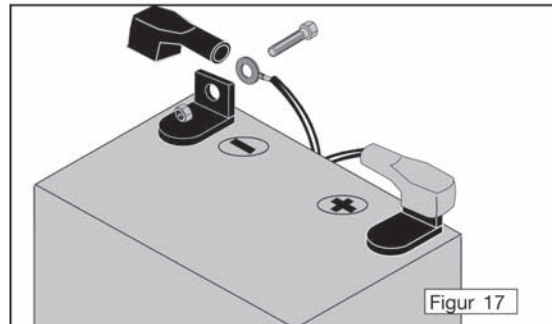

Figur 17

Batteriet i Westwood maskinen ligner meget batteriet i en bil. Du kan tage det ved blot at løsne den NEGATIVE klemmeforbindelse først og derpå den POSITIVE.

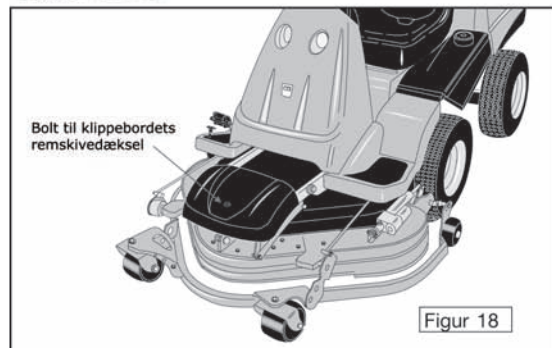

Figur 18

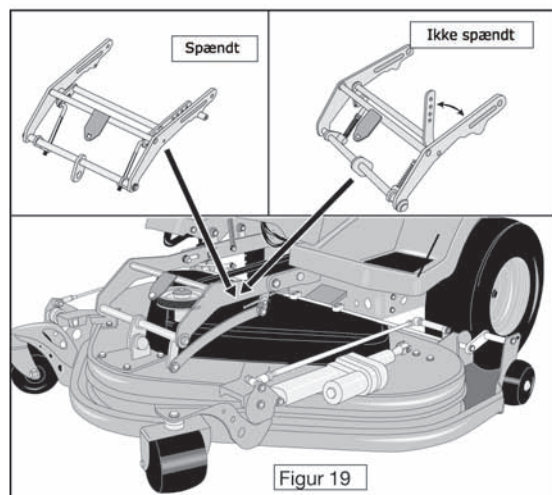

Figur 19

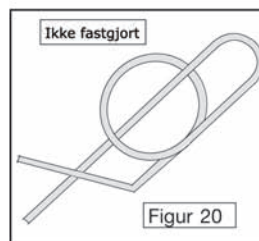

Figur 20

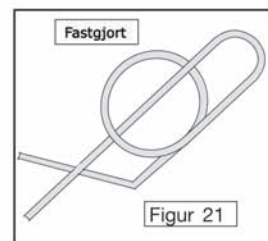

Figur 21

DER MÅ IKKE SPRØJTES VAND DIREKTE PÅ LEJEHUSENE

Westwood W serie - Rutinevedligeholdelse

Elektrisk kobling til knivenes drivremspænding

Det er meget vigtigt, at have den korrekte spænding på klippebordets drivrem. Hvis det indstilles for stramt, kan det forventes, at remmen, lejerne eller den elektriske kobling slides hurtigere. Hvis det indstilles for løst, vil klippebordet ikke fungere effektivt.

Spændingen kan tjekkes ved at sætte bordet i den midterste klippehøjdeindstilling. (Position 5 på det elektriske lift-display).

1. Sænk klippebordet til klippepositionen ved brug af transporthåndtaget.
2. Vælg et sted midt på remmen, og brug en fjedervægt til at påføre et 2 kg træk (figur 22). Brug en lineal eller et centimetermål til at måle den opnåede afbøjning, som skal være 13 mm. Hvis det er mere, skal remspændingen øges, hvis mindre skal den reduceres. Spændingen korrigeres ved at følge fremgangsmåden herunder:
3. Udløs spændingen på remmen ved at løsne remstrammerarmen.
4. Remmen spændes ved at dreje de 2 møtrikker på bunden af justeringen nedad og løsnes ved at dreje møtrikkerne opad. Sørg for, at begge møtrikker er justeret lige meget i samme retning. Justér derpå de 2 låsemøtrikker på hver fjeder, således at de lige netop berører fjederen, og tryk så fjederen sammen ved at stramme møtrikkerne 2 fulde omgange. Sørg til sidst for, at de 2 låsemøtrikker er strammet mod hinanden ved brug af 2 gange 17 mm skruenøgler, for at sikre, at de ikke løsner sig.
5. Når du er færdig med at justere, skal remmen spændes igen med remstrammerarmen. Tjek remspændingen igen. Hvis den stadig er forkert, skal du gå tilbage til punkt 4 og 5.

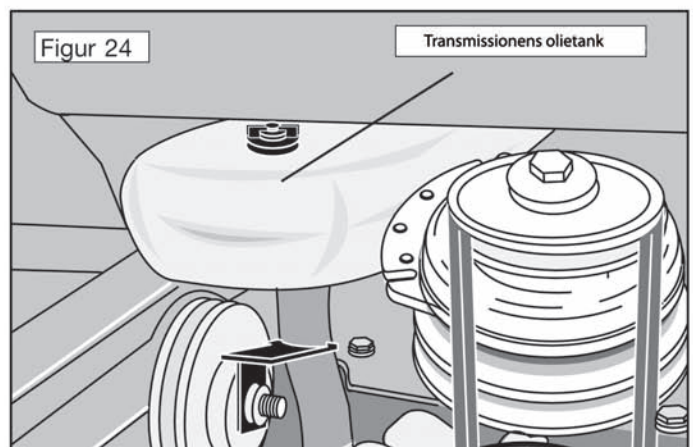
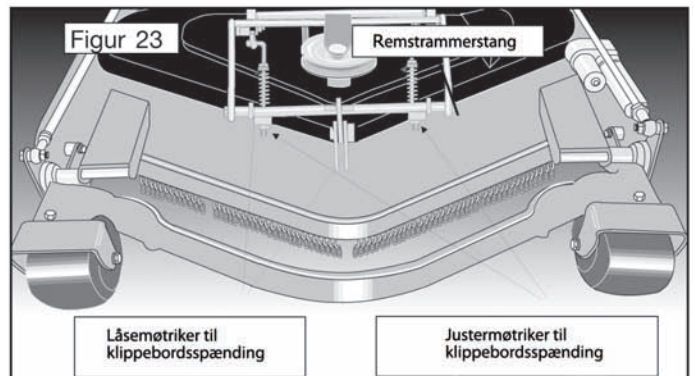
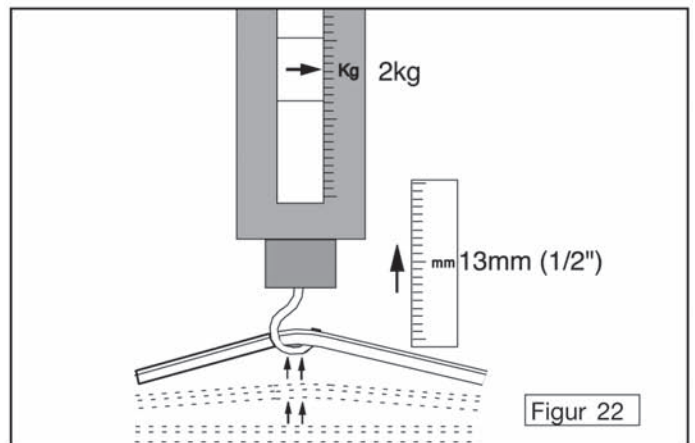

Transmissionens drivrem

Transmissionens drivrem er selvstrammende. Når håndbremsen slippes, og drivremmen tilkobles, vil remmen bibeholde den korrekte spænding. Når remmen er frakoblet, tilkobles parkeringsbremsen ved at trække håndbremsen.

Denne indstilling kan justeres, men justeringen bør foretages af en forhandler. Personer, der ikke er bekendt med denne indstilling, kan beskadige transmissionen alvorligt.

Transmissionens olietank 2WD (figur 24)

Denne sidder under forreste pedal og kan ses ved at løfte sædet og fjerne værktøjskassen, den bør være ca. halv fuld, når maskinen er kold. Olien vil udvide sig, når motoren er varm. Den skulle vende tilbage til mærket halvvejs, når maskinen er kølet af. Det skulle ikke være nødvendigt at fylde olie på ved normal brug. Hvis du bemærker et betydeligt fald i oliestanden, skal du kontakte en forhandler.

Westwood W serie - Rutinevedligeholdelse

Udskiftning af klippebord og/eller klippebordets drivrem

Før du udskifter klippebordet, skal du sikre dig, at maskinen er parkeret på et plant underlag, og at håndbremsen er trukket (dette er nemmere at gøre, hvis maskinen står på et fast underlag som f.eks. beton eller asfalt).

Se anvisningerne om afmontering af klippebordet, afmonter klippebordet og læg det til side.

Klippebordets drivrem (klippebordet skal afmonteres først) skal udskiftes på følgende måde:

Løft sædet op, og afmonter værktøjsskuffen. Løsn armen på den øverste styrerulleplade for at udløse spændingen på remfjederen. Hægt fjederen af fjederbeslaget.

Gå til forsiden af maskinen, og afmonter motoren til den elektriske koblingsrem fra toppen af remskiven.

Frakobl de 2 klemmer på den elektriske kobling (træk i plastklemmen ikke i kablet).

Skrue M8 møtrikken og bolten ud (13 mm skruenøgle eller topnøgle), mens du sikrer koblingens holdetap, og afmonter. Læg mærke til hvilken not tappen var i, da den skal sættes i samme not igen ved samling.

Klippebordets drivrem kan så afmonteres.

Montér den nye drivrem på den elektriske kobling – se tabellen herunder for bordstørrelse og remme.

Montér koblingsholdetappen igen i den oprindelige position. Sørg for, at M8 møtrikken og bolten er strammet til.

Montér motoren på den elektriske koblingsrem igen, og montér fjederen, hvis den blev afmonteret.

Sæt de to muffer på den elektriske kobling igen (de kan vende begge veje).

Montér motoren på den elektriske koblingsrem på den øverste remskive. Spænd remmen igen ved at montere fjederen og sæt armen i spændt position. Sørg for at remmen stadig sidder på motorremskiven, da den sommetider kan falde af.

Montér klippebordet som anvist i afsnittet om montering af klippebordet, og tjek remspændingen igen.

Klippebord	Delnr. for klippebordets drivrem
38" Mulch	229503900
44" Mulch	22940100
42" HGM	22949800
36" HGM	22871200

Afmontering af sædekassen (efter behov)

Dette er nemmere, hvis batteriet tages ud først.

Skrue de 2 M8 bolte ud (13 mm skruenøgle) bag på sædekassen.

Klem de 2 wirer fra sædekontakten under sædet af.

Løft sædekassen op bagerst, og før den ud.

Montering:

Før sædekassen tilbage over de 2 bøsninger foran.

Spænd de 2 sædekontaktwires igen (det er ligegyldigt hvordan de vender)

Montér de 2 M8 bolte igen.

Bemærk: Hvis sædekontaktwires ikke er monteret, vil motoren slå fra, når parkeringsbremsen slippes.

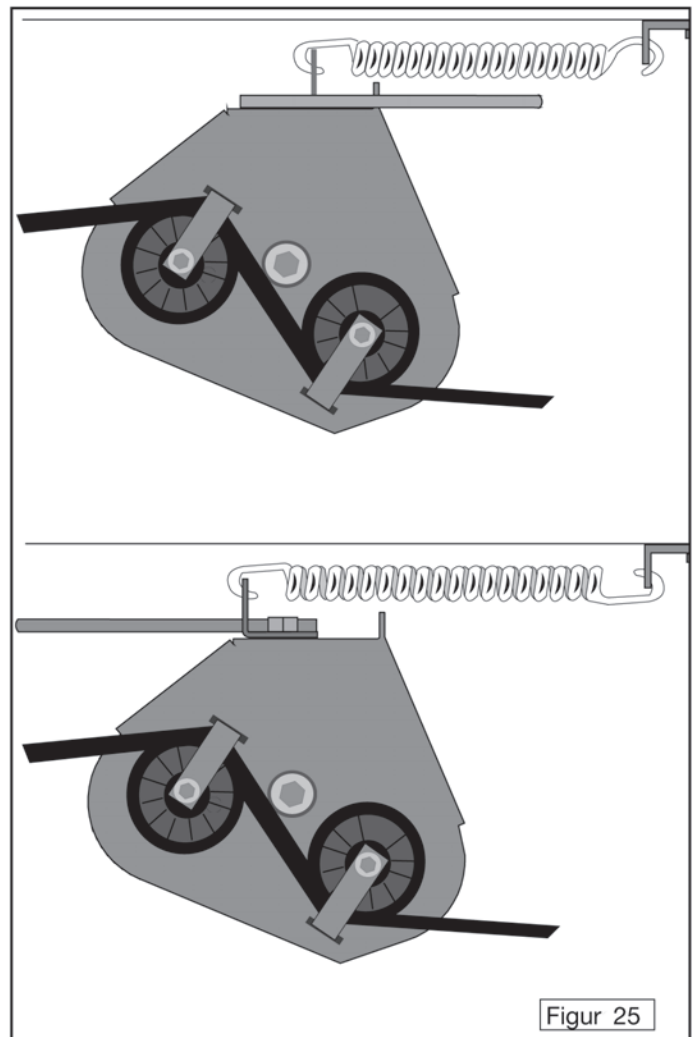

Westwood W serie - Rutinevedligeholdelse

Afmontering af klippebordet

Klippebordet kan nemt afmonteres og monteres, hvis det bliver nødvendigt for rengøring eller transport. Før du afmonterer klippebordet, skal du sikre dig, at maskinen er parkeret på et plant underlag, og at håndbremsen er trukket (dette er nemmere at gøre, hvis maskinen står på et fast underlag som f.eks. beton eller asfalt).

Klippebordet afmonteres på følgende måde:

1. Sænk klippebordet ned på jorden med 'Transporthåndtaget' og indstil klippehøjden til 0 eller 1 på den elektriske højdeindstilling.
2. Afmonter bordets remdæksel ved at skrue M5 bolten ud med en 3 mm unbrakonøgle.
3. Tag aktivatorstikket ud af klippebordets bagside. (fig. 28) (Stikket vil blive beskadiget, hvis klippebordet fjernes, mens aktivatoren stadig er tilsluttet).
4. Udløs bordets remspænding ved at trække strammerarmen fremad.
5. Afmonter drivremmen fra remskiven.
6. Åbn clipsen (fig. 20 og fig. 21) og afmonter den forreste bordtap. ! DET VENSTRE OPHÆNG HAR STÆRKE LØFTEFJEDRE OG VIL SPRINGE OP, SÅ SNART TAPPEN FJERNES! Hold venstre ophæng nede med den anden hånd for at gøre det nemmere at afmontere forreste bordtap.
7. Træk klippebordet fremad, hvorpå tungen vil komme ud af noten i venstre ophæng. Klippebordet vil så være fri af maskinen.

Montering af klippebordet

1. Før klippebordet under forsiden af maskinen, mens du indjusterer tungen bag på klippebordet med noten i venstre ophæng.
2. Sæt drivremmen på remskiven igen.
3. Træk det forreste ophæng ned, så det er på linje med forreste løftebeslag, og monter bordløftetappen og clipsen, således at clipsen låses (fig. 21).
4. Monter aktivatorstikket i muffen på maskinen.
5. Spænd bordremmen igen ved at flytte bordets remstrammerarm bagud, indtil den er plan med løfteophænget.
6. Tjek, at remspændingen er korrekt (se side 10), og justér efter behov.
7. Til sidst monteres remdækslet med M5 bolten og en 3 mm unbrakonøgle.

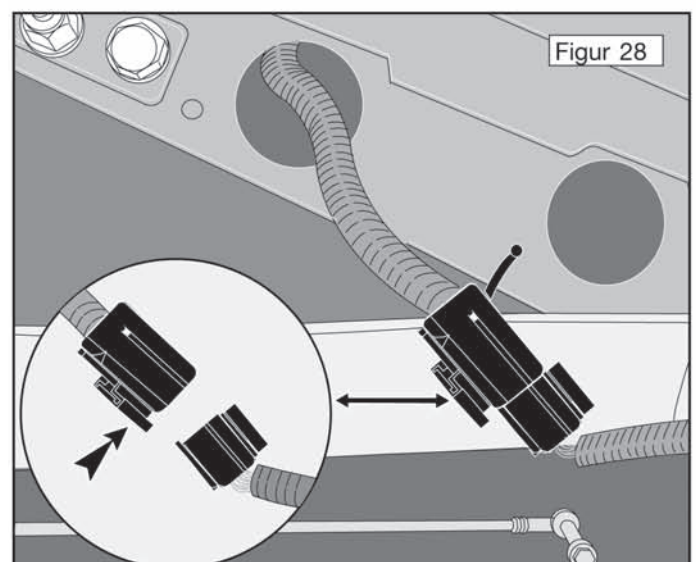
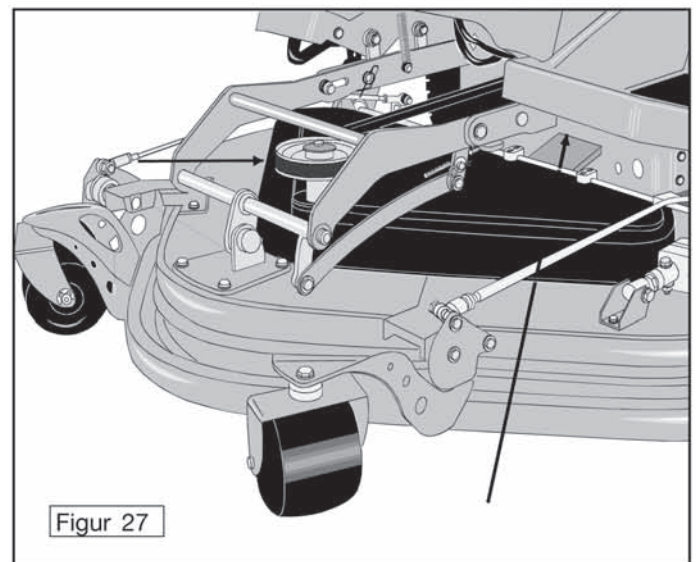
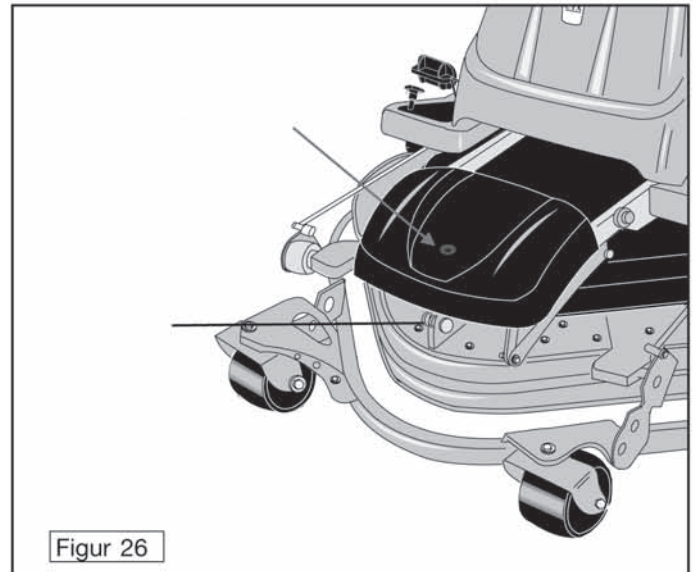

Westwood W serie - Rutinevedligeholdelse

Styretøjet

Styretøjet på W serie maskinen styres af en kabel og kædeenhed. Dette skulle ikke behøve vedligeholdelse i normal brug. Kædekablets og tilhørende deles spænding og stand vil blive kontrolleret ved maskinens årlige service hos forhandleren. Hvis du skulle ønske at kontrollere og justere spændingen, skal du dog følge anvisningerne herunder: Træk parkeringsbremsen og indstil rattet til ligeud position.

Vælg et sted midt på kablet (lige bag forhjulet), og brug en fjedervægt til at påføre et 7 kg træk. Brug en lineal eller et centimetermål til at måle den opnåede afbøjning, som skal være 10 mm. Hvis målingen er højere, skal spændingen øges, hvis målingen er mindre, skal den reduceres. Spændingen justeres på følgende måde:

Brug 2 13 mm skruenøgler til at løsne de 2 møtrikker på den bageste styreremskive. Brug en 1/4" skruenøgle til at holde den sekskantede del af kabeljusteringen. Drej møtrikken over på justeringen for at stramme kablet og af for at løsne det.

BEMÆRK: Dette vil ændre rattets position, så du skal sørge for at justere lige meget på begge sider af styreremskiven.

Kontrollér, at spændingen er korrekt, når du har udført justeringen.

Lås derpå de 2 møtrikker på justeringen sammen for at forhindre, at møtrikkerne løsner sig.

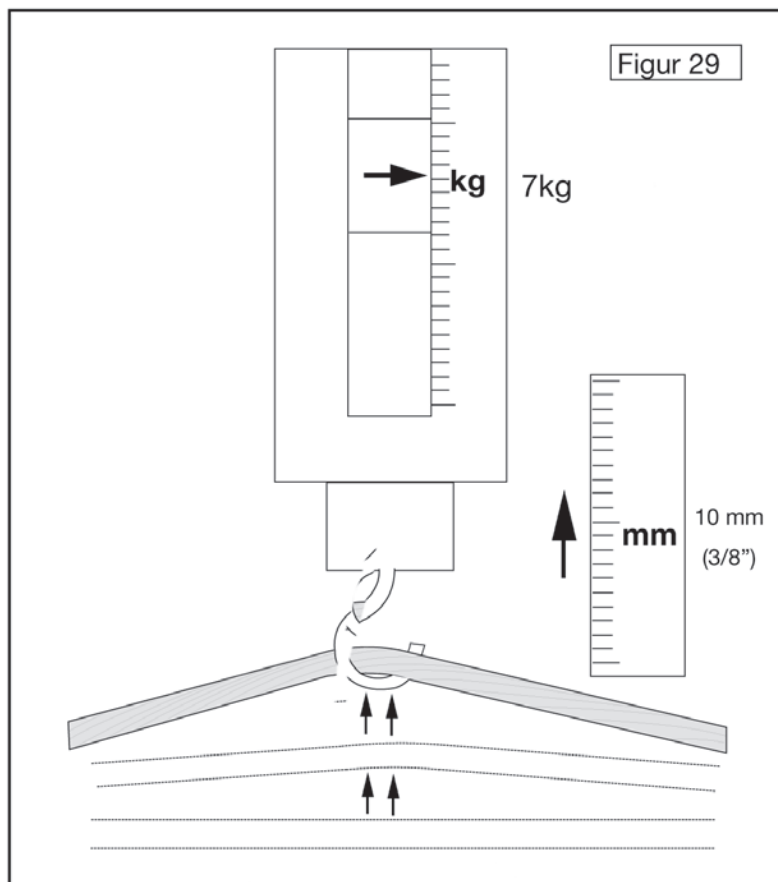

Westwood W serie - Fejlfinding (justering af bordet)

For at opnå de bedste resultater når du bio-klipper, er det tilrådeligt at hæve det forreste af klippebordet 8-10 mm højere end det bageste af klippebordet. Dette bør være standardindstillingen. Det giver en bedre luftstrøm gennem klippebordet, som holder det afklippede græs oppe i luften i længere tid, således at knivene kan klippe græsset finere. Dette giver en bedre muld, der absorberes nemmere af plænen. Man kan sikre en jævn klipning, når klippebordet er plant fra side til side med en maksimal forskel på 3 mm mellem siderne, når det måles på et fladt, jævnt underlag. Hvis det er nødvendigt at tjekke eller ændre niveauindstillingerne på klippebordet skal du følge anvisningerne herunder.

Bemærk: Diagrammet viser et 38" bio klippebord, men alle klippebordene har lignende justeringsmekanismer.

Sådan tjekker du at klippebordet er indstillet korrekt

Parkér maskinen på et hårdt, plant underlag, og sænk klippebordet ned på jorden med klippebordets løftearm, og indstil klippehøjden til 9. Træk håndbremsen.

Mål højden fra toppen af klippebordet på hver side (punkt A og B), og hvis de ligger inden for 3 mm måles punkterne C og D, hvor C bør være 8 – 10 mm højere end D. Hvis de begge er korrekte, er klippebordet indstillet korrekt. Hvis der er forskel, følges anvisningerne herunder for korrekt justering af klippebordet.

Justering af klippebordet

Klippebordets højde indstilles ved at justere de fire M10 stænger på de to justeringsstænger. Stængerne løber langs begge sider af klippebordet.

Du kan justere side til side niveauet (punkt A og B) ved at løsne M10 låsemøtrikken (med en 17 mm skruenøgle) bag forenden på en af stængerne (1) og derpå løsne den M10 møtrik og bolt, der fastgør stangenden på drejhjulsmontagen. Klippebordet vil sænke sig, når denne bolt fjernes, så det kan blive nødvendigt at understøtte klippebordet for at kunne tage bolten ud.

Du kan hæve den side, hvor stangen er, ved at vinde stangenden ind og sænke siden ved at vinde stangenden ud. Du bedes bemærke, at du ved at hæve eller sænke den ene side samtidig sænker og hæver den anden. Vi foreslår, at du vinder drejetappen med maks. 2 omgange, og derpå monterer M10 bolten igen. Kontrollér derpå højden. Hvis dette ikke er tilstrækkelig justering, skal du løsne M10 låsemøtrikken på den anden ende af stangen, du justerer, og justere stangen ind eller ud af stangenden. Når højdeindstillingen er korrekt, skal du sikre dig, at alle møtrikker og bolte er strammet til, og at stængerne kan bevæge sig på boltene.

Når først side til side indstillingen er korrekt, skal du kontrollere for til bag indstillingen, og hæve eller sænke forsiden, hvis højden er forkert, ved at skrue stængerne lige meget på begge stænger i samme retning.

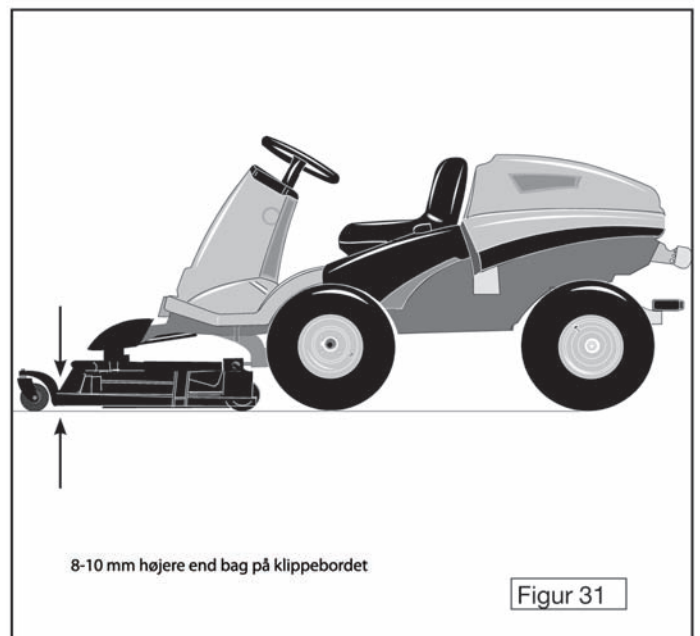

Figur 31

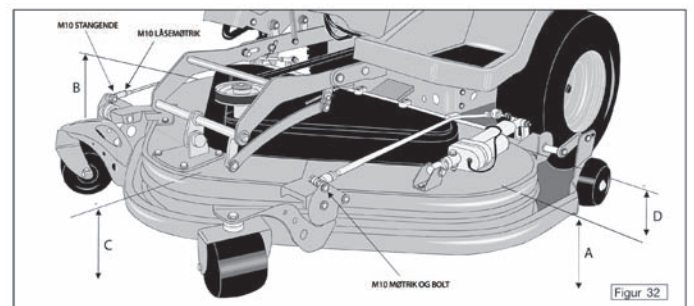

Figur 32

Westwood W serie - Fejlfinding (dæk og hjul)

Punkterede dæk

Dette er et uundgåeligt problem for ca. 5 % af alle Westwood brugere. Som på alle havemaskiner er den mest almindelige årsag til punkteringer TORNE! Slåen, hvidtjørn og vild rose er som regel årsagen til problemet og vil punktere alle dæk, der ikke er monteret med meget dyre skærme. Der findes en knap så dyr måde at klare dette problem på, og det tilrådes at tjekke og undgå disse mulige årsager:

Er hjulets kant blevet beskadiget, således at forseglingen af det slangeløse dæk brydes? Der er to løsninger:

Hvis skaden ikke er alvorlig, skal der behandles med Westwood Tyre Sealant (Res. nr. 52903501).

Hvis skaden er betydelig, er det nødvendigt at bestille et nyt dæk fra forhandleren.

Hvis du har hvidtjørn, slåen eller vild rose i haven, vil torne punktere alle slags dæk. Det er derfor sundt fornuft at undersøge det område, du har til hensigt at klippe eller køre hen over samt at fjerne evt. grene. DEN LANGSIGTEDE LØSNING ER AT BEHANDLE ALLE FIRE DÆK MED Westwood TYRE SEALANT – FØLG ANVISNINGERNE PÅ FLASKEN

Hvis dækkene spinner eller mister grebet

TJEK:

At alle dæk er pumpet op til det korrekte tryk.

(se side 20 og 21).

Kører du for hurtigt for forholdene?

Afmontering af forhjul

2WD AFMONTERING AF FORHJUL

4WD AFMONTERING AF FOR- OG BAGHJUL

1. Træk parkeringsbremsen, læg klodser under hjulene, der skal blive på jorden.
2. Brug en 19 mm topnøgle eller hjulnøgle, og skru de 4 hjulmøtrikker løs. MÅ IKKE AFMONTERES, MENS MASKINEN STÅR PÅ JORDEN.
3. Placér en donkraft under det relevante løftepunkt for eller bag efter behov, og løft maskinen, indtil hjulet er fri af jorden.
4. Skru de 4 hjulmøtrikker af, og læg dem et sikkert sted.
5. Tag forsigtigt hjulet af, og pas på ikke at skubbe maskinen ned af donkraften.
6. Når dækket er repareret, sættes hjulet på tapskruerne. Skru de 4 hjulmøtrikker på igen med håndkraft.
7. Sænk maskinen ned på jorden, og stram alle 4 hjulmøtrikker med en momentindstilling på 5,25 kg/m

Fjern klodserne under de andre hjul.

Hvis maskinen skal efterlades uden hjulet i længere tid, er det tilrådeligt at placere et akselstativ under maskinen og fjerne donkraften.

Afmontering af baghjul

2WD AFMONTERING AF BAGHJUL

Efter afmontering af hjulkapslen ved hjælp af en skruetrækker, følges trin 1-3 som angivet med forhjulet. Brug en 19 mm topnøgle eller hjulnøgle og skru møtrikken midt i hjulet løs. MÅ IKKE AFMONTERES, MENS MASKINEN STÅR PÅ JORDEN.

Løft maskinens bagende (fig. 27) ved at fjerne møtrikken og forsigtigt fjerne hjulet.

Pas på ikke at skubbe maskinen ned af donkraften.

Når det reparerede hjul er blevet monteret, sænkes maskinen ned på jorden og hjulmøtrikkerne spændes med et moment på 5,25 kg/m. Sæt derpå hjulkapslen på igen.

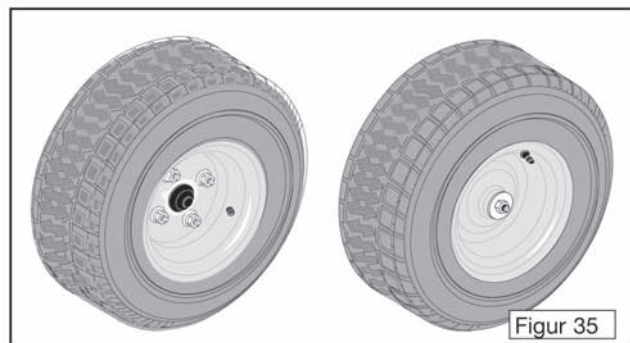
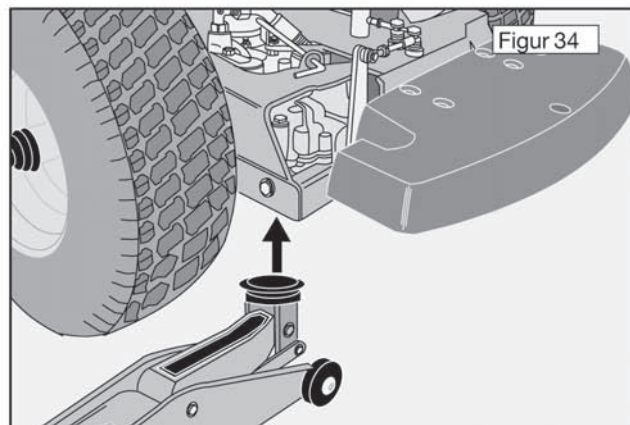
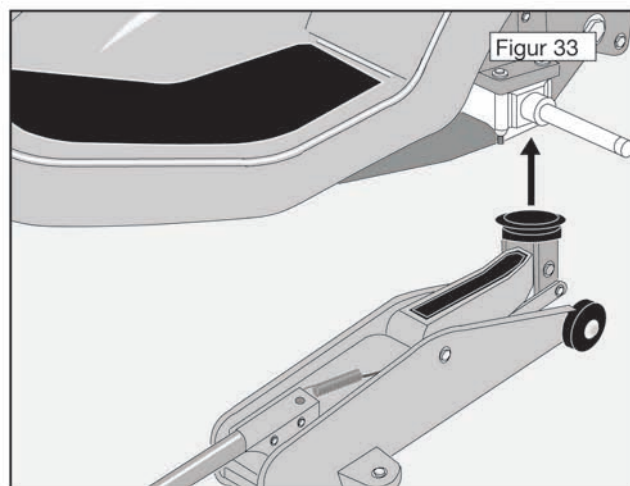

Westwood W serie - Fejlfinding (klipning)

Oplysningerne på denne og de næste sider videregives på den betingelse, at Westwood ikke hæfter for arbejde, der udføres af en kunde eller for evt. skade som følge deraf, uanset om serviceanvisningerne er blevet misforstået eller ej. Servicearbejde bør kun foretages af forhandleren, så du kan sikre dig, at garantibetingelserne overholdes.

Klipperen starter ikke eller går i stå, når der tændes for den

TJEK:

- Sidder du på maskinen? – Med mindre du sidder på sædet, vil sikkerhedskontakten slå klippebordet fra.
- At klipperkontakten og sikkerhedskontakten på sædet ikke er defekt. I modsat fald skal du kontakte forhandleren.
- Er batterispændingen lav? – Koblingens tilkoblingskontakt fungerer kun, hvis batteriet er godt opladet.
- Transporthåndtaget er i den laveste position. I løftet position blokerer sikkerhedskontakten klippebordets funktion.

Ujævn klipning

TJEK:

- At alle dæk er pumpet op til det korrekte tryk.
FOR: 0,7-1,1 kgf/cm
BAG: 0,7-1,1 kgf/cm
- At forakslen drejer frit.
- At klippebordets ophængsbeslag bevæger sig frit og ikke låser.
- At klippebordet er samme højde fra side til side og for til bag (se Justering af klippebordet).
- At en eller flere af knivene ikke er slidte eller beskadigede. I modsat fald skal du kontakte Westwood forhandleren.

Ujævn klipning (klipper kortere på den ene siden end den anden)

TJEK:

- At dækkene alle er pumpet op til det korrekte tryk (se ovenfor).
- At bagakslen drejer frit.
- At klippebordets ophængsbeslag bevæger sig frit og ikke låser.
- At klippebordets indstilling fra side til side er korrekt (side 14).

Klipningen er ujævn eller sjustet på et eller flere steder

TJEK:

- At klippebordet er indstillet korrekt for til bag (side 14).
- At en eller flere af knivene er slidt eller beskadiget. Hvis de er, skal du kontakte forhandleren.

Klipperen synes at tabe kraft og remmen glider og overopheder

TJEK:

- At remstrammerarmen er korrekt indstillet (side 13, figur 29).
- At klipperremspændingen er korrekt (se side 11).
- At klippebordet ikke er tilstoppet med vådt afklippet græs.
- At klippebordets rem ikke er slidt.

Vi kan ikke anbefale, at kunderne selv prøver at skifte klippeknivene. Husk på, at det ikke er det værd at få knivene efterslebet. Det er billigere og bedre at udskifte knivene. Efterslibning vil sandsynligvis påvirke knivens hårdhed og balance.

Klippebordet skal indstilles således, at det er parallelt med den flade, det klipper med en maks. forskel fra side til side på 3 mm. Forsiden af bio-klippebordet bør være 8-10 mm højere end bagsiden. Tjek dette ved at placere W serien på et hårdt, plant underlag og mål frigangen for til bag og side til side med en stållineal eller et målebånd med klipperen indstillet én indstilling op fra den laveste position (side 14).

Hvis klippebordet synes at behøve justering, skal du først tjekke disse andre mulige årsager:

- Er dækkene korrekt pumpet op? – Hvis ikke, skal de pumpes op som angivet overfor.
- Bevæger klippebordet sig frit for til bag og side til side? Klippebordet skal rokke fra side til side, hvis det løftes i den ene side (tjek dette forsigtigt, da klippebordet er tungt) og bordets transporthåndtag skal bevæge sig ca. ¼ af vejen op ad sin rille, mens maskinen står på et plant underlag, før klippebordet begynder at løfte sig, hvilket viser, at der er tilstrækkelig frit spil i systemet. Hvis dette ikke er tilfældet, skal du tjekke for skade og se, om der er noget fanget i systemet til løft af bordet.
- Hvis der er stødskaade, der har bøjet eller forvredet bord- eller ophængsbeslagene, er det en sag for forhandleren.

Westwood W serie - Fejlfinding (motor og brændstof)

Motoren tørner ikke

TJEK:

- At parkeringsbremsen er trukket, og at du sidder i sædet.
- Kun 4WD – at armen til den bagerste frakobling af transmissionen er skubbet ind.
- At batteriklemmerne er tilsluttet (side 7).
- At sikring 2 (gul 20 A tændingssikring) ikke er sprunget eller kommet løs.
- At batteriet er opladet.
- At 30 A sikringen på kablet nær motoren ikke er sprunget, se fig. 38.

HVIS DETTE ER TILFÆLDET SKAL DU KONTAKTE FORHANDLEREN.

Hvis motoren tørner men ikke starter

TJEK:

- At brændstoftanken er fuld, og at benzinhanen er åben (hvor monteret).
- At tændrørsledningen er tilsluttet.
- At udløbet i brændstoftanken ikke er tilstoppet.
- At tændrøret er rent og indstillet med den korrekte elektrodeafstand (se motorproducentens instruktionsbog ang. relevante tændrørsdata).
- At brændstoffiltret ikke er tilstoppet (se motorproducentens instruktionsbog – Luft og køling).
- At sikring 5 (rød 10 A) ikke er sprunget eller kommet løs.

HVIS DETTE ER TILFÆLDET SKAL DU KONTAKTE FORHANDLEREN.

Hvis motoren sætter ud, mister ydelse eller går i stå i brug

TJEK:

- At der er benzin på tanken.
- At luftfiltrets forfilter ikke er tilstoppet (se motorproducentens instruktionsbog – Luft og køling)
- At køleluftindsugene ikke er tilstoppede.
- Om tændingslyset er gået ud – i så fald skal den gule 20 A sikring, sikring 2 og sikringsholderen efterses.
- At sikring 5 (rød 10 A) ikke er sprunget eller kommet løs.
- At den 30 A kabelsikring ikke er sprunget.

HVIS DETTE ER TILFÆLDET SKAL DU KONTAKTE FORHANDLEREN.

Hvis klippebordet ikke fungerer

TJEK:

- At sikring 3 på sikringsholderen (rød 10 A koblingssikring) ikke er sprunget.
- At du ikke har forladt sædet – sikkerhedskontakten vil frakoble klipperen.
- Om batteriet er afladet, da det så ikke længere kan holde koblingen i gang.
- At transporthåndtaget er i den sænkede position.

HVIS DETTE ER TILFÆLDET SKAL DU KONTAKTE FORHANDLEREN.

Advarsel om lav benzinstand (figur 37)

Når benzinstanden er lav vises en advarsel på instrumentbrættet, som minder dig om at fylde op igen, da maskinen er ved at løbe tør.

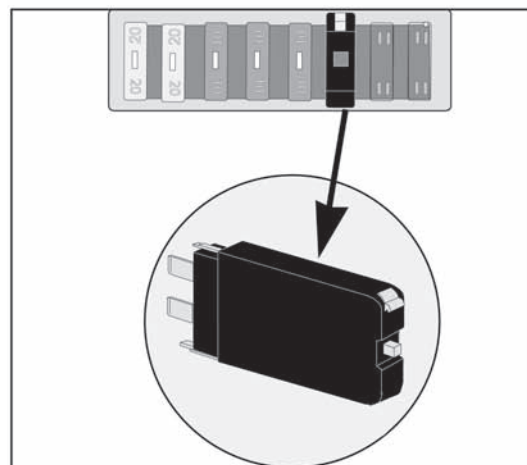
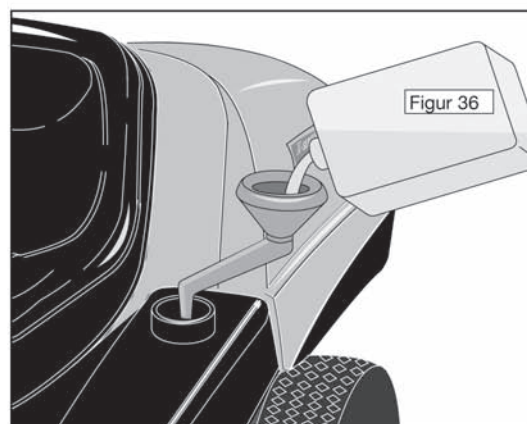

Figur 38

Westwood W serie - Fejlfinding (elektriske dele)

DISPLAYET TÆNDES IKKE

TJEK:

- At den 30 A sikring på kablet ikke er sprunget. Denne sidder bag på maskinen på venstre side af motoren under motorhjelmen.
- At batteriklemmerne er tilsluttet, og at batteriet er tilstrækkeligt opladet.
- At sikring 2 (gul 20 A tændingssikring) i sikringsholderen ikke er sprunget eller kommet løs.

Hvis den elektriske bordlift på W serie maskinen ikke fungerer

TJEK:

- At den 4 A knipserkontakt ikke er udløst. Denne kan nulstilles efter ca. 30 sekunder ved at skubbe den lille sorte knap øverst på knipserkontakten ind.
- At der ikke er kommet noget i klemme mellem klippebordet og W seriens chassis. (Fig. 8)

HVIS DETTE ER TILFÆLDET SKAL DU KONTAKTE FORHANDLEREN.

Hvis "C" vises i vinduet for parkeringsbremsen i mere end 2 minutter. Dette betyder, at batteriet ikke oplades.

TJEK:

- At hovedladesikringen ikke er sprunget (Figur 52A,B,C)

HVIS DETTE ER TILFÆLDET SKAL DU KONTAKTE FORHANDLEREN.

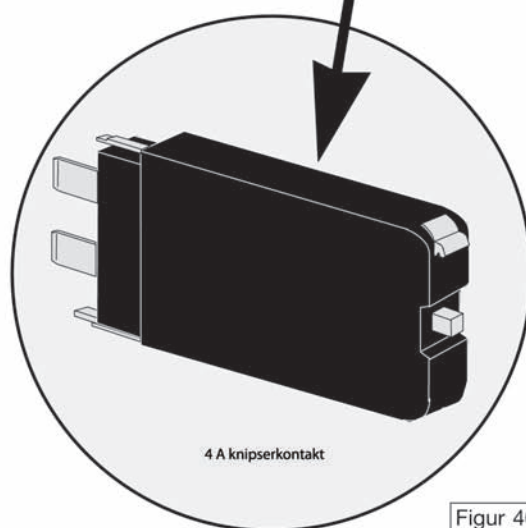
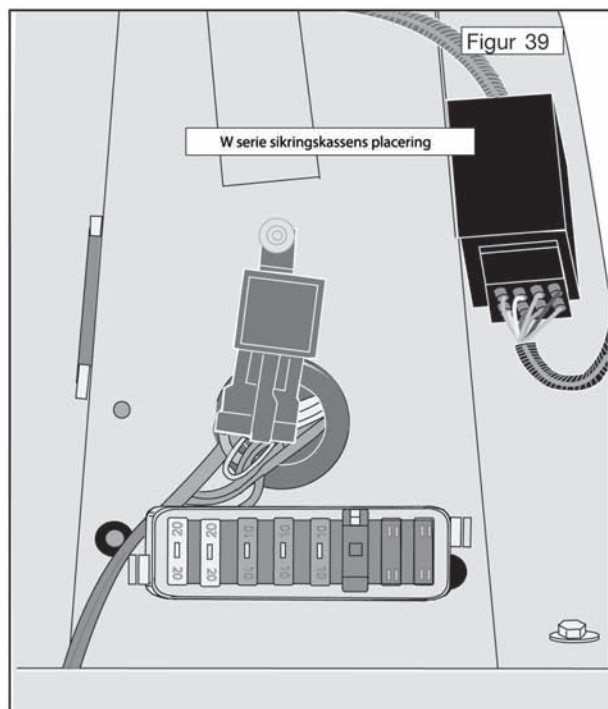

Figur 40

Westwood W serie - Supplerende 4WD Vejledning

Elektronisk skråningsalarm (ESA)

Hvis W serie maskinen er monteret med 4WD, vil den have ESA. Denne er indstillet til en vinkel på 25 ° fra fabrikken. Hvis denne vinkel overskrides, vil displayet blinke 25 °, og en advarselslyde lyde.

4WD enestående trækraft vil gøre det muligt for dig at klippe selv under meget glatte forhold, og den gør det også muligt for maskinen at køre op ad meget stejle skrånninger. Hvis skråningsalarmen lyder, må du IKKE prøve at klippe eller køre på en skrånning, der er endnu mere stejl end den, du allerede er på. Da alle terræner og forhold varierer, skal der udvises stor forsigtighed, når maskinen betjenes. Du må IKKE tage maskinen ind i et område, hvor underlaget kan blive ustabil.

Under ingen omstændigheder må maskinen køre på skrånninger med mere end 25° hældning.

Frakobling af transmission – 4WD modeller (figur 7)

Foruden standardventilen er der også monteret en ekstra neutral ventil på 4WD W serie modellen, for at bagtransmissionen også kan køre på frihjul. Den sidder øverst til venstre på bagtransmissionen. Gearet frakobles ved at trække armen bagud. Sørg for at frakoble den neutrale ventil ved at skubbe håndtaget tilbage, FØR du starter W serie maskinen. Der er monteret en ekstra sikkerhedskontakt på armen til den bageste ventil, som er forbundet til parkeringsbremsens sikkerhedssystem, og den vil ikke lade motoren starte, med mindre den bageste ventil er skubbet ind og parkeringsbremsen er trukket.

Transmissionens olietank (figur 43)

Denne sidder under højre kontrolpanel på W serien og bør være halvfuld, når maskinen er kold. Olien vil udvide sig, når motoren er varm. Den skulle vende tilbage til mærket halvvejs, når maskinen er kølet af. Det skulle ikke være nødvendigt at fylde olie på ved normal brug. Hvis du bemærker et betydeligt fald i oliestanden, skal du kontakte forhandleren.

– ADVARSEL –

Der kan opstå ALVORLIG SKADE inde i de hydrostatiske transmissioner, hvis motoren startes med ventilerne i frakoblet position.

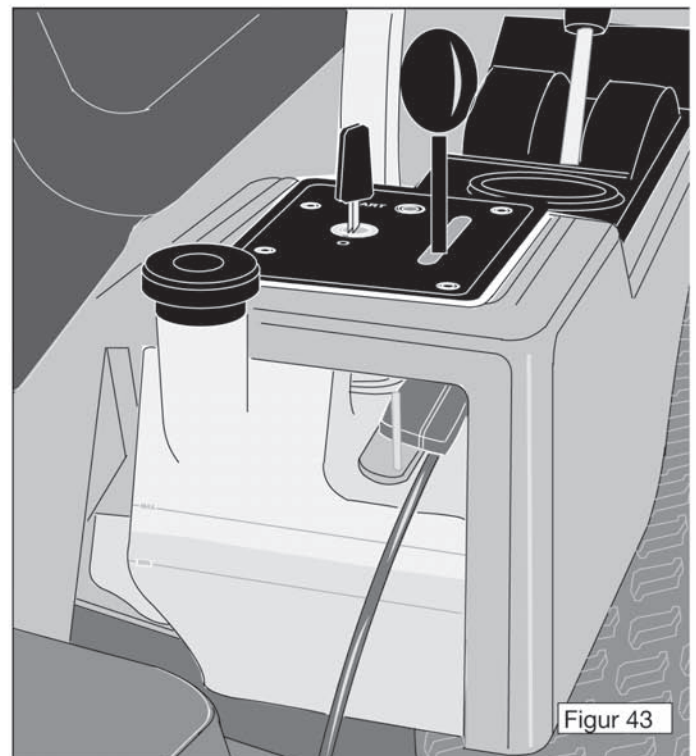
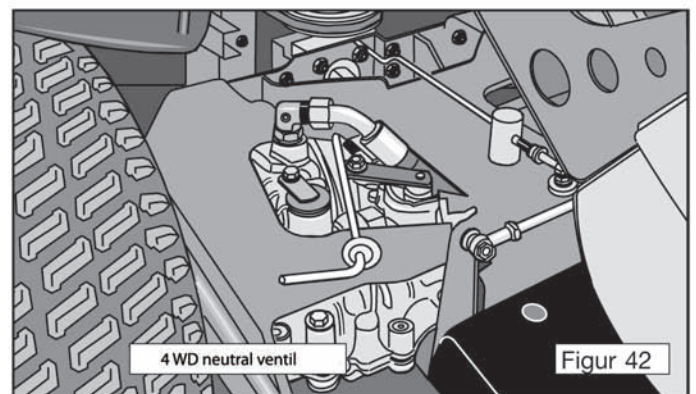
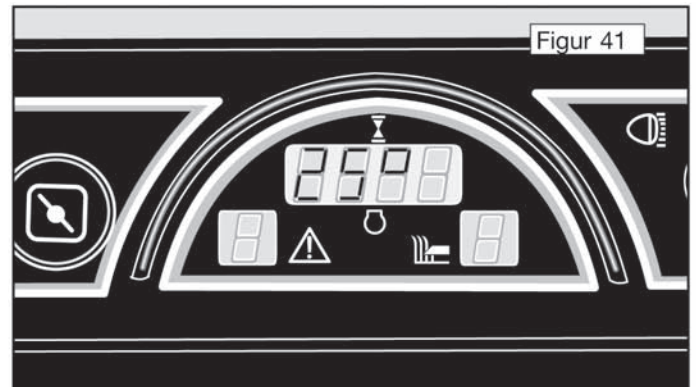

Westwood W serie - Specifikationer 4WD modeller

Vægt

W16-4WD 290 kg

W20-4WD 295 kg

W25-4WD 295 kg

Brændstoftankens kapacitet

14 liter

Transmission 4WD

Tuff Torq K57 og HFWD

Venderadius

4WD 77 cm

Hastighed fremad

0-9,6 km/t. maks.

Dæktryk

For: 0,7-1,1 kgf/cm

Bag: 0,7-1,1 kgf/cm

Total bredde

Samlet længde

1,75 m

1,12 m

Model	Motor	Slagvolumen	Effekt (kW)	Moment	Boring	Slaglængde
W16-4WD	16 hk (11,93 kW) Briggs & Stratton V-Twin Cylinder Vanguard	480 cc	11,93 kW	32,5 Nm	68 mm	66 mm
W20-4WD	20 hk (14,91 kW) Briggs & Stratton V-Twin Cylinder Vanguard	570 cc	14,91 kW	40 Nm	72 mm	70 mm
W25-4WD	Kawasaki FH721V OHV V-twin 25 hk	675 cc	18,6 kW	56 Nm	75,2 mm	76 mm

4WD STØRRELSESTABEL

	36" HGM klippebord	38" Mulch klippebord	44" Mulch klippebord
Samlet længde (A)	2,420 m	2,315 m	2,380 m
Samlet bredde (B)	1,115 m	1,110 m	1,250 m

Westwood W serie - Specifikationer 2WD modeller

Vægt

W15 250,5 kg

W16 260 kg

W20 265 kg

Brændstoftankens kapacitet

14 liter

Transmission

Tuff Torq K46 Hydrostatic eller K574 - 2WD med servostyring

Venderadius

2WD 63,5cm

Hastighed fremad

0 - 9,6 km/t. maks.

Dæktryk

For: 0,7-1,1 kgf/cm

Bag: 0,7-1,1 kgf/cm

Total bredde

Samlet længde

1,75 m

1,12 m

Model	Motor	Slagvolumen	Effekt (kW)	Moment	Boring	Slaglængde
W15	15,5 hk (11,56 kW) Briggs & Stratton Single Cylinder	465 cc	11,56 kW	24,5 Nm	87,3 mm	77,7 mm
W16	16 hk (11,93 kW) Briggs & Stratton V-Twin Cylinder Vanguard	480 cc	11,93 kW	32,5 Nm	68 mm	66 mm
W25-4WD	20 hk (14,91 kW) Briggs & Stratton V-Twin Cylinder Vanguard	570 cc	14,91 kW	40 Nm	72 mm	70 mm

W SERIE STØRRELSESTABEL

	36" HGM klippebord	38" Mulch klippebord	44" Mulch klippebord
Samlet længde (A)	2,420 m	2,315 m	2,380 m
Samlet bredde (B)	1,115 m	1,110 m	1,250 m

Westwood W serie - Personlig servicebog

Brug denne side som en personlig fortegnelse af servicehistorien til Westwood W serie maskinen. Bed forhandleren om at stemple den relevante boks samtidig med dit servicekort.

Model _____

Forhandlerens navn _____

Købsdato _____

Serienummer _____

Registreringsdato _____

1. FØRSTE SERVICE (12 måneder)

Forhandlerstempel eller - navn og -adresse

Servicedato: _____

Timer _____

Forhandlerens underskrift _____

4. FJERDE SERVICE (48 måneder)

Forhandlerstempel eller - navn og -adresse

Servicedato: _____

Timer _____

Forhandlerens underskrift _____

2. ANDEN SERVICE (24 måneder)

Forhandlerstempel eller - navn og -adresse

Servicedato: _____

Timer _____

Forhandlerens underskrift _____

5. FEMTE SERVICE (60 måneder)

Forhandlerstempel eller - navn og -adresse

Servicedato: _____

Timer _____

Forhandlerens underskrift _____

3. TREDJE SERVICE (36 måneder)

Forhandlerstempel eller - navn og -adresse

Servicedato: _____

Timer _____

Forhandlerens underskrift _____

6. SJETTE SERVICE (72 måneder)

Forhandlerstempel eller - navn og -adresse

Servicedato: _____

Timer _____

Forhandlerens underskrift _____

Overensstemmelseserklæring

Jeg, undertegnede Adam Bennet, Westwood, Freepost 3376, Plymouth, Devon ENGLAND bekræfter, at plæneklipperne:

Model	W15	W16	W16-4WD	W20	W20-4WD	W25-4WD
Effekt (kw)	11,56	11,93	11,93	14,91	14,91	18,6
Motor- omdrejningstal	3000 omdr./min	3000 omdr./min	3000 omdr./min	3000 omdr./min	3000 omdr./min	3000 omdr./min
Motor-producent	Briggs & Stratton	Briggs & Stratton	Briggs & Stratton	Briggs & Stratton	Briggs & Stratton	Briggs & Stratton
Motortype	BENZIN	BENZIN	BENZIN	BENZIN	BENZIN	BENZIN
Vægt i kg	250,5	260	290	265	295	295
Maks. lydeffektniveau	99dB(A)	99dB(A)	99dB(A)	99dB(A)	99dB(A)	99dB(A)
Type knivenhed	Skærebjælke	Skærebjælke	Skærebjælke	Skærebjælke	Skærebjælke	Skærebjælke
Std. bredde på knivenhed	97 cm	112 cm	112 cm	127 cm	127 cm	127 cm

Opfylder specifikationerne i direktivet 98/37/EL og direktivet 89/336/EØF som ændret ved 2000/14/EU.

Jeg erklærer på vegne af Westwood Limited, at disse maskiner opfylder EU væsentlige sundheds- og sikkerhedskrav.

Underskrift:

A. Bennett (Teknisk direktør) 01/03/2006

Importør i Danmark



**Ketner Outdoor A/S
Stamholmen 93
2650 Hvidovre
Tlf. 88 27 11 66
Fax. 43961014
E-mail: mail@ketneroutdoor.dk
www.ketnerskovoghave.dk**

Westwood Tractors, Freepost 3376, Plymouth, Devon, PL7 5ZY
Telefon: 0800 0720127
Fax: 0800 0720132
E & OE Vi forbeholder os ret til at ændre specifikationerne uden forudgående varsel.
© copyright Westwood Tractors 06/2003